



ATHLETIC
WORKS®



MANUAL DE USUARIO: **MTDP-HC176A**

¡Importante!

Por favor leer todas las instrucciones cuidadosamente antes de utilizar este producto.
Conserve este manual para futuras referencias.

INSTRUCCIONES DE SEGURIDAD

IMPORTANTE

LEA EL SIGUIENTE MANUAL CUIDADOSAMENTE ANTES DE UTILIZAR ESTE PRODUCTO. EL FABRICANTE NO ASUME NINGUNA RESPONSABILIDAD POR DAÑOS O LESIONES AL USUARIO O A LA PROPIEDAD POR EL USO DE ESTE EQUIPO.

INSTRUCCIONES DE SEGURIDAD Y MANTENIMIENTO

Es responsabilidad del dueño del equipo asegurarse que todos los usuarios del mismo se encuentren informados de las medidas de seguridad y de la correcta utilización del producto en cuestión.

- Use el producto sólo como se describe en este manual.
- Coloque el producto sobre una superficie nivelada y estable, dejando libres al menos 2 metros de distancia a su alrededor. Se recomienda colocar una manta debajo del equipo para proteger el suelo y/o alfombra de cualquier daño posible.
- Mantenga el área de montaje limpia y bien iluminada. Las áreas oscuras y desorganizadas propician posibles accidentes.
- Mantenga el equipo en interiores, lejos de la humedad o el polvo. No coloque el equipo en el garaje, cabaña, cobertizo, jardín de invierno, patio, jardín, etc. o cerca del agua o líquidos. Omitir esta instrucción podría causar serios problemas de seguridad a su equipo.
- No opere el equipo donde se estén utilizando productos en aerosol o cuando se esté suministrando oxígeno.
- Mantenga a los niños menores de 12 años y a mascotas alejados del equipo en todo momento. Los niños no deben quedar solos en la habitación donde se encuentre el equipo.
- Las personas con alguna discapacidad no deben utilizar el equipo sin supervisión de personal calificado.
- Personas con tumores malignos, enfermedades preexistentes, bajo tratamiento, problemas cardíacos o algún instrumento electrónico implantado en el cuerpo, deben consultar a su médico antes de utilizar el equipo.

- Este producto no debe ser utilizado por mujeres embarazadas ni con su período.
- Nunca permita que más de una persona a la vez utilice el equipo.
- No utilice el equipo si siente cansancio o está bajo efectos de algún narcótico, fármacos o alcohol.
- Al utilizar el equipo se debe vestir ropa de ejercicio adecuada. No utilice ropa holgada ni joyas o accesorios que puedan atorarse en las partes mecánicas. Se recomienda vestir ropa de gimnasia tanto para hombres como para mujeres.
- Si siente mareos, náuseas, dolor en el pecho o cualquier otro síntoma anormal, deje de ejercitarse y consulte a su médico inmediatamente.
- El equipo es sólo de uso doméstico. No lo utilice con fines comerciales.
- Nunca use abrasivos o solventes para limpiar el equipo. Para prevenir posibles daños a la computadora, si tuviera, mantenga a los líquidos alejados de la misma así como también, evite que la luz solar esté en contacto con la misma.
- Luego de cada sesión de ejercicios, limpie las superficies del equipo con una franela humedecida con agua o seca para quitar el exceso de transpiración.
- Verifique y ajuste todas las partes regularmente. Reemplace cualquier parte dañada inmediatamente.
- Tenga cuidado al utilizar y mover el equipo para evitar lesiones.
- El correcto mantenimiento del producto es de suma importancia para asegurar el funcionamiento óptimo del equipo. El mantenimiento inapropiado o la falta del mismo, podría reducir significativamente la vida útil del equipo.
- No modifique la inclinación poniendo objetos debajo del equipo.

Advertencia: Antes de comenzar algún programa de ejercicios, consulte a su médico. Esto es especialmente importante para personas mayores de 35 años y/o con algún problema de salud preexistente.

Guarde estas instrucciones en un lugar seguro para futuras referencias.

DIAGRAMA EXPLOTADO

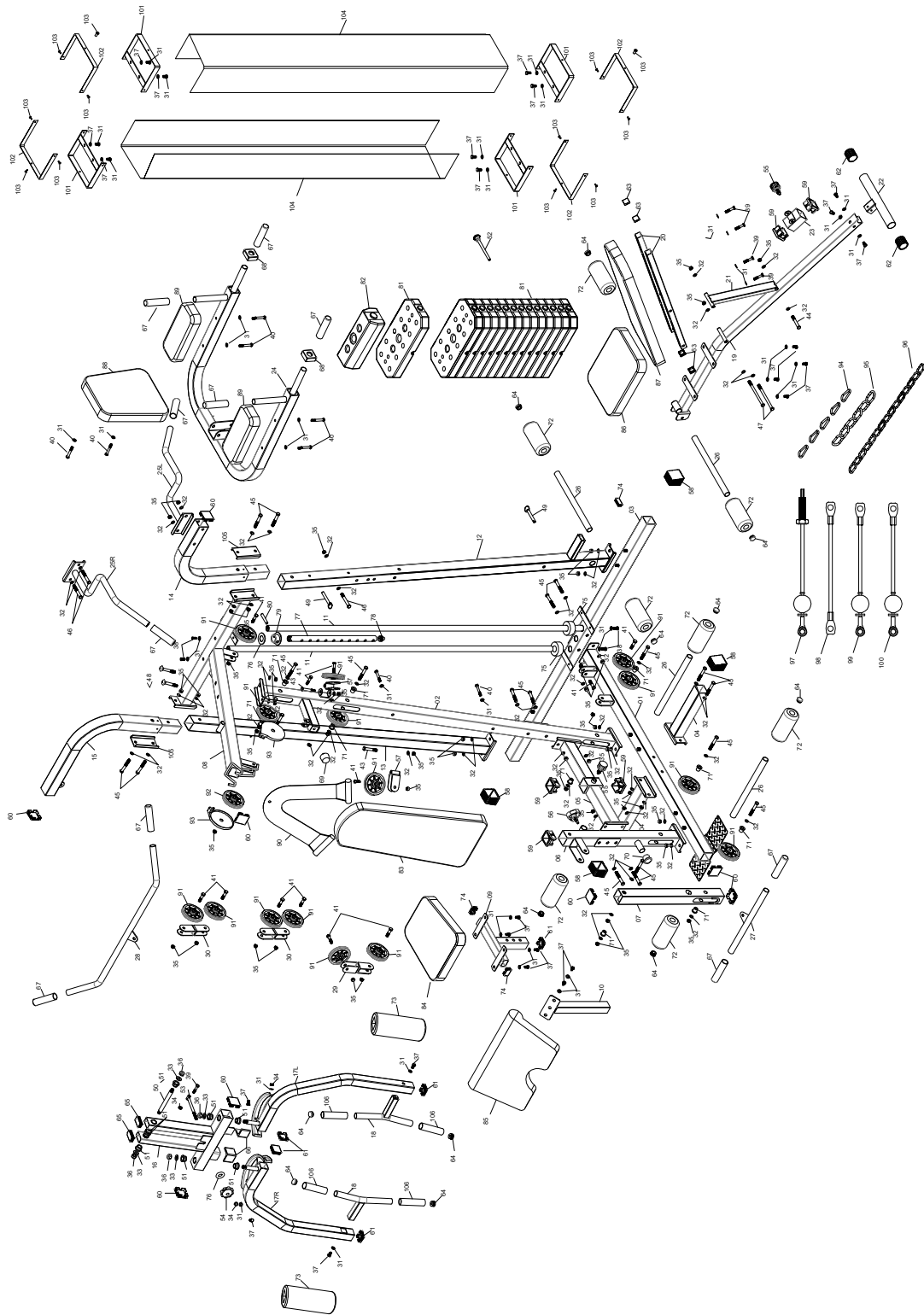











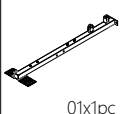

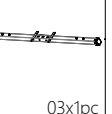
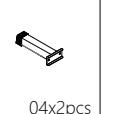
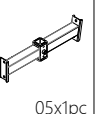
LISTA DE PARTES

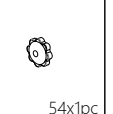
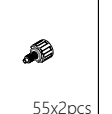
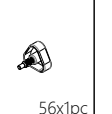
Nº	DESCRIPCIÓN	CANT.
1	Base	1
2	Tubo soporte	1
3	Estabilizador trasero	1
4	Estabilizador frontal	2
5	Tubo soporte del asiento	1
6	Tubo poste del predicador	1
7	Tubo soporte curvo	1
8	Tubo puente	1
9	Soporte de ajuste del tubo	1
10	Predicador del tubo soporte	1
11	Tubo guía	2
12	Tubo soporte inferior izquierdo	1
13	Soporte inferior derecho	1
14	Soporte vertical izquierdo	1
15	Soporte vertical derecho	1
16	Soporte para brazos mariposa	1
17L	Brazo mariposa izquierdo	1
17R	Brazo mariposa derecho	1
18	Manillar	2
19	Estructural principal del banco de abdominales	1
20	Tubo de soporte del respaldo del banco de abdominales	2
21	Tubo de ajuste del banco de abdominales	1
22	Estabilizador trasero del banco de abdominales	1
23	Control deslizante del banco de abdominales	1
24	Soporte del manubrio	1
25L	Barra superior izquierda	1
25R	Barra superior derecha	1
26	Tubo para goma espuma del soporte curvo	4
27	Barra inferior	1
28	Barra superior	1
29	Soporte bidireccional para polea	1
30	Soporte para polea	2
31	Arandela plana OD20XID8	41
32	Arandela plana OD20XID10	60
33	Arandela plana OD24XID12.5	4
34	Tuerca M8	3
35	Tuerca M10	48
36	Tuerca M12	4
37	Perno M8 x 15mmL	25
38	Perno M8 x 20mmL	4
39	Perno M8 x 40mmL	5
40	Perno M8 x 65mmL	8
41	Perno M10 x 40mmL	11
42	Perno M10 x 50mmL	1
43	Perno M10 x 60mmL	2
44	Perno M10 x 65mmL	1
45	Perno M10 x 70mmL	18
46	Perno M10 x 75mmL	3
47	Perno M10 x 145mmL	2
48	Perno M10 x 65mmL	2
49	Pin	2
50	Eje	1
51	Buje	8
52	Pin de seleccion	1

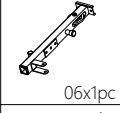
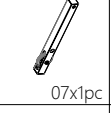
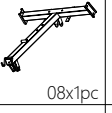
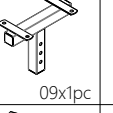
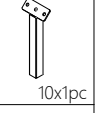
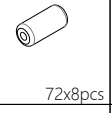
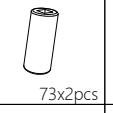
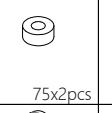
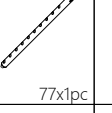
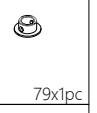
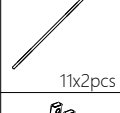
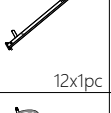
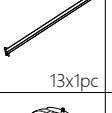
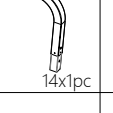
LISTA DE PARTES

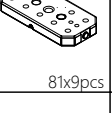
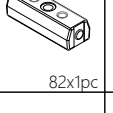
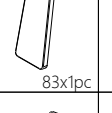
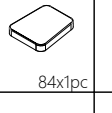
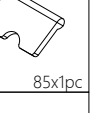
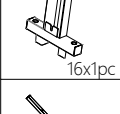
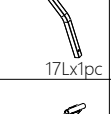
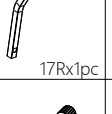
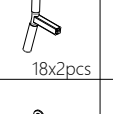
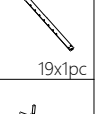
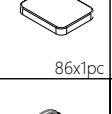
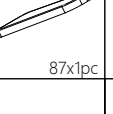
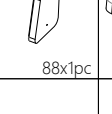
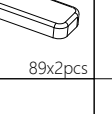
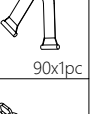
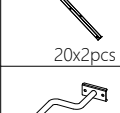
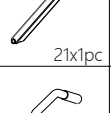
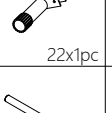
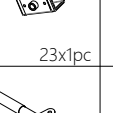
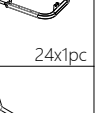
N°	DESCRIPCIÓN	CANT.
53	Pin	1
54	Perilla	1
55	Pin M14	2
56	Perilla	1
57	Soporte para polea	2
58	Terminacion cuadrada	4
59	Terminacion cuadrada	5
60	Terminacion cuadrada	8
61	Terminacion cuadrada	5
62	Terminacion redonda	2
63	Terminacion cuadrada	4
64	Terminacion redonda	12
65	Terminacion cuadrada	2
66	Predicador	2
67	Goma espuma para la empuñadura	10
68	Buje cuadrado	2
69	Tapon de caucho M10	1
70	Tapon de caucho p.25	1
71	Buje de plastico	10
72	Goma espuma para el soporte curvo	8
73	Goma espuma para el brazo mariposa	2
74	Terminacion cuadrada	3
75	Anillo de caucho	2
76	Arandela plana grande	2
77	Barra de seleccion	1
78	Terminacion redonda de la barra de seleccion	1
79	Buje	1
80	Pin de seleccion	1
81	Pesa 10 libras	14
82	Pesa 8 libras	1
83	Respaldo	1
84	Asiento	1
85	Predicador	1
86	Asiento del banco de abdominales	1
87	Cojin trasero del banco de abdominales	1
88	Cojin del asiento	1
89	Cojin del respaldo para codos	2
90	Correa para hombros	1
91	Polea	15
92	Polea A	1
93	Tapa de la polea pequeña	2
94	Gancho	5
95	Cadena de 6 eslabones	1
96	Cadena de 15 eslabones	1
97	Cable de la barra superior	1
98	Cable del brazo mariposa	1
99	Cable de la barra inferior	1
100	Cable de la correa para hombros	1
101	Soporte del protector	4
102	Velcro	4
103	Tornillo	12
104	Protector	2
105	Placa de metal	2
106	Goma espuma para la empuñadura	4

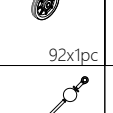
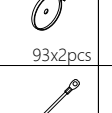
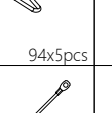
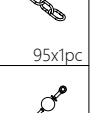
COMPONENTES DE LISTA DE PARTES

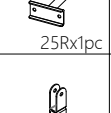
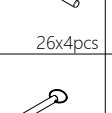
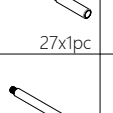
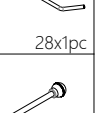
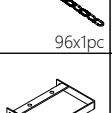
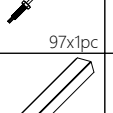
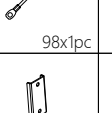
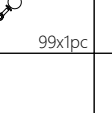
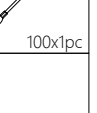
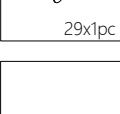
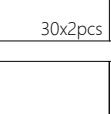
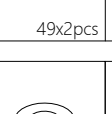
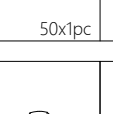
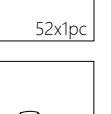
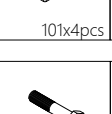
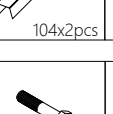
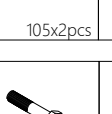
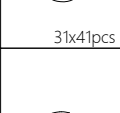
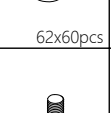
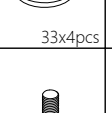
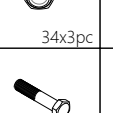
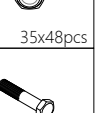
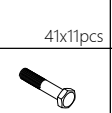
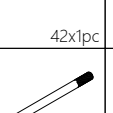
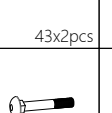
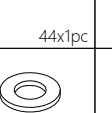
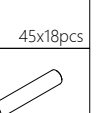
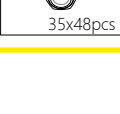
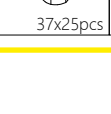
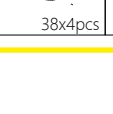
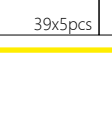
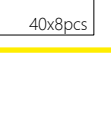
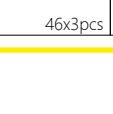
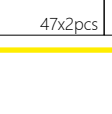
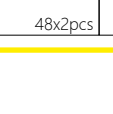
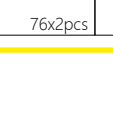
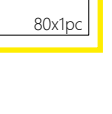
 01x1pc	 02x1pc	 03x1pc	 04x2pcs	 05x1pc	 53x1pc	 54x1pc	 55x2pcs	 56x1pc	 57x2pcs
 06x1pc	 07x1pc	 08x1pc	 09x1pc	 10x1pc	 72x8pcs	 73x2pcs	 75x2pcs	 77x1pc	 79x1pc
 11x2pcs	 12x1pc	 13x1pc	 14x1pc	 15x1pc	 81x9pcs	 82x1pc	 83x1pc	 84x1pc	 85x1pc
 16x1pc	 17Lx1pc	 17Rx1pc	 18x2pcs	 19x1pc	 86x1pc	 87x1pc	 88x1pc	 89x2pcs	 90x1pc
 20x2pcs	 21x1pc	 22x1pc	 23x1pc	 24x1pc	 91x15pcs	 92x1pc	 93x2pcs	 94x5pcs	 95x1pc
 25Lx1pc	 25Rx1pc	 26x4pcs	 27x1pc	 28x1pc	 96x1pc	 97x1pc	 98x1pc	 99x1pc	 100x1pc
 29x1pc	 30x2pcs	 49x2pcs	 50x1pc	 52x1pc	 101x4pcs	 104x2pcs	 105x2pcs		
 31x41pcs	 62x60pcs	 33x4pcs	 34x3pc	 35x48pcs	 41x11pcs	 42x1pc	 43x2pcs	 44x1pc	 45x18pcs
 35x48pcs	 37x25pcs	 38x4pcs	 39x5pcs	 40x8pcs	 46x3pcs	 47x2pcs	 48x2pcs	 76x2pcs	 80x1pc

PASOS PARA ENSAMBLAR

PREPARACIÓN:

- A. Antes de comenzar con el armado, asegúrese de tener espacio suficiente a su alrededor.
- B. Utilice las herramientas correctas para armar el producto.
- C. Asegúrese de tener todas las piezas necesarias.

El equipo debe ser utilizado por personas cuyo peso corporal no exceda los 100 kg.

PASO 1

- A. Una el estabilizador trasero (03) a la base (01) y ajuste con dos pernos (45), cuatro arandelas planas (32) y dos tuercas (35).
- B. Una la base (01) al tubo soporte (02) y ajuste con dos arandelas planas (32) y dos tuercas (35).
- C. Una los dos estabilizadores frontales (04) a la base (01) y ajuste con dos pernos (45), cuatro arandelas planas (32) y dos tuercas (35).

Paso 1

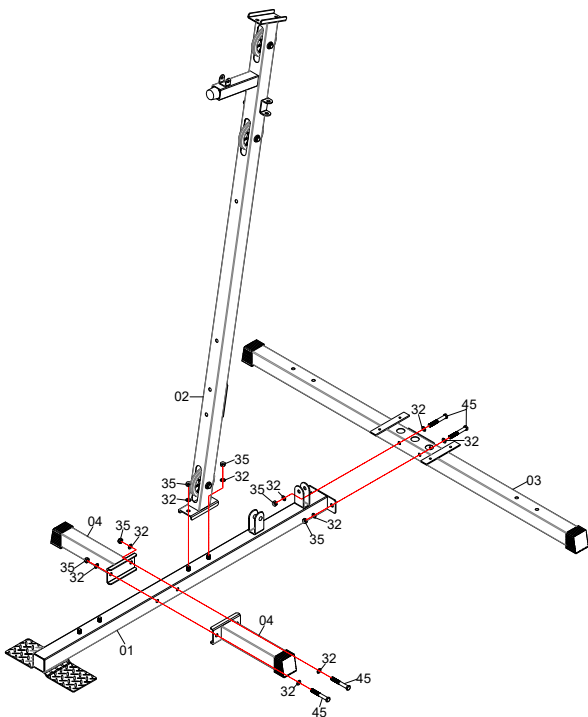

PASO 2

- A. Una dos soportes del protector (101) al estabilizador trasero (03) y ajuste con cuatro pernos (37) y cuatro arandelas planas (31).
- B. Deslice los dos tubos guías (11) a través del anillo de caucho (75) dentro de los dos orificios del estabilizador trasero (03) y ajuste con dos arandelas planas (31) y dos pernos (38).
- C. Coloque la pesa de 10 libras (81) en el tubo guía (11).
- D. Coloque el buje (79) en la barra de selección (77) y ajuste con el pin de selección (80). Luego, coloque la pesa de 8 libras (82) encima de la barra de selección (77).
- E. Inserte el pin de selección (52) a través de la pesa de 10 libras (81) dentro del orificio de la barra de selección (77).

Paso 2

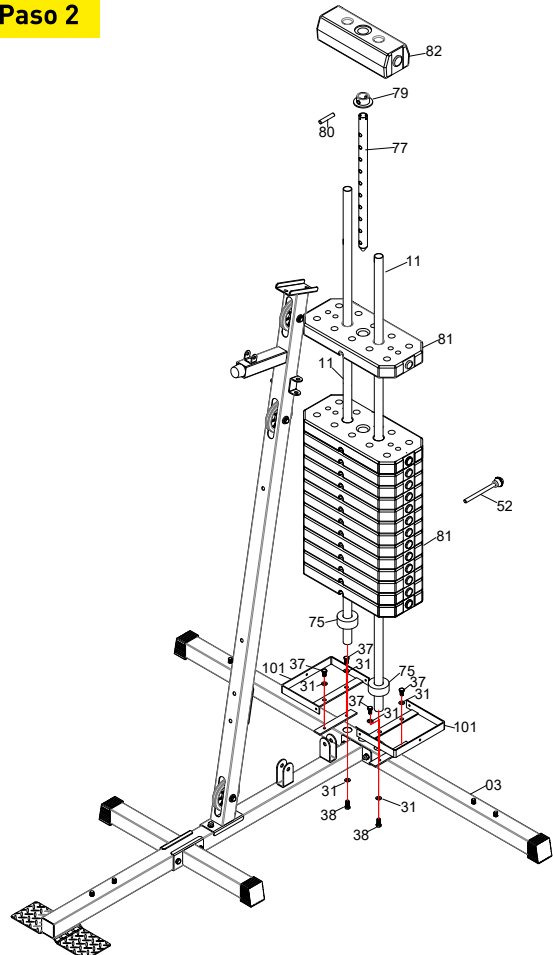

PASOS PARA ENSAMBLAR

PASO 3

- A. Coloque el tubo guía (11) en el tubo puente (08) y ajuste con dos arandelas planas (31) y dos pernos (38).
- B. Una el tubo puente (08) al tubo soporte (02) y ajuste con dos pernos (48), cuatro arandelas planas (32) y dos tuercas (35).
- C. Una dos soportes del protector (101) al tubo puente (08) y ajuste con cuatro pernos (37) y cuatro arandelas planas (31).

Paso 3

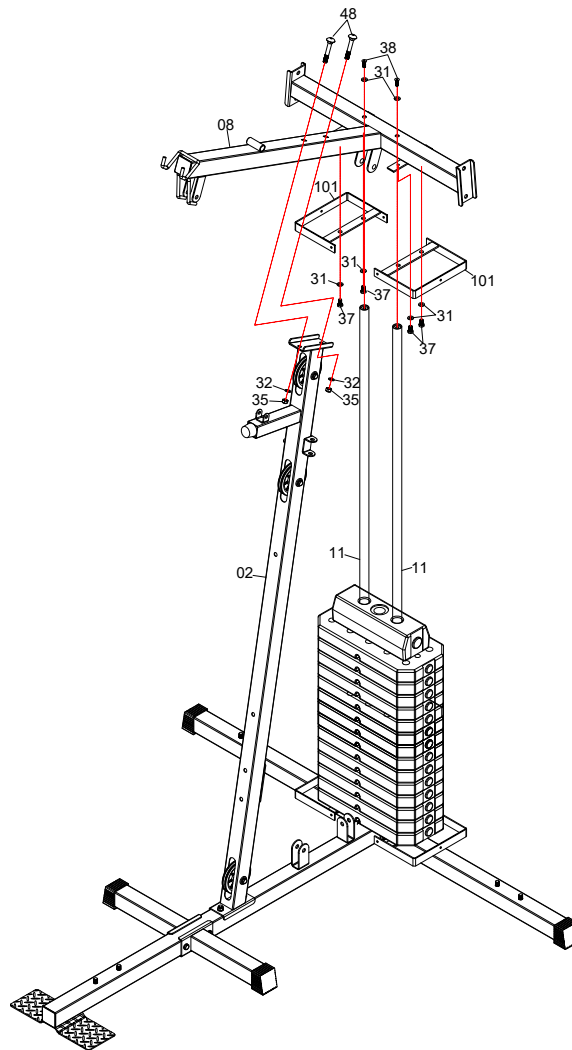

PASOS PARA ENSAMBLAR

PASO 4

- A. Una el respaldo (83) al tubo soporte (02) y ajuste con dos pernos (40) y dos arandelas planas (31).
- B. Una el extremo del ángulo del tubo soporte del asiento (05) al tubo soporte (02) y ajuste con dos pernos (45), cuatro arandelas planas (32) y dos tuercas (35).
- C. Una el tubo poste del predicador (06) a la base (01) y ajuste con dos arandelas planas (32) y dos tuercas (35).
- D. Una el tubo soporte del asiento (05) al tubo poste del predicador (06) y ajuste con dos pernos (45), cuatro arandelas planas (32) y dos tuercas (35).
- E. Una el tubo soporte curvo (07) al tubo poste del predicador (06) y ajuste con un perno (45), dos arandelas planas (32) y una tuerca (35).
- F. Una el asiento (84) al soporte de ajuste del tubo (09) y ajuste con cuatro arandelas planas (31) y cuatro pernos (37). Luego, inserte el grupo de tubos de ajuste del asiento ensamblado en el tubo soporte del asiento (05) y ajuste con el pin (55).
- G. Una el predicador (85) al predicador del tubo soporte (10) y ajuste con dos arandelas planas (31) y dos pernos (37).
- H. Inserte el predicador del tubo soporte (10) en el tubo poste del predicador (06) y luego gire con la perilla (56).
- I. Inserte el tubo para goma espuma del soporte curvo (26) en el tubo poste del predicador (06). Luego, inserte la goma espuma para el soporte curvo (72) en los dos lados del tubo para goma espuma del soporte curvo (26).
- J. Inserte el tubo para goma espuma del soporte curvo (26) en los orificios del tubo soporte curvo (07). Luego, inserte la goma espuma para el soporte curvo (72) en los en los dos lados del tubo para goma espuma del soporte curvo (26).

Paso 4

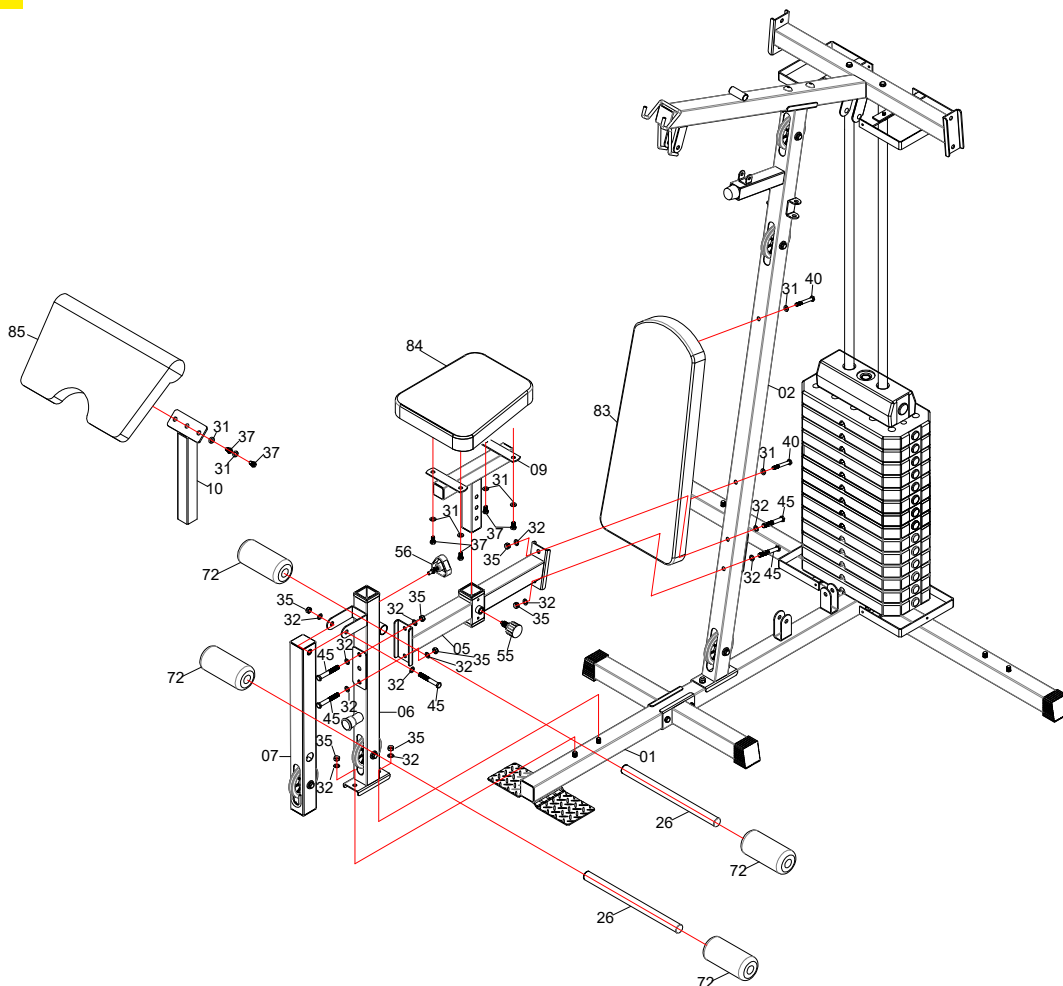

PASOS PARA ENSAMBLAR

PASO 5

- A. Una el pin (53) al tubo soporte (02) y ajuste con un perno (39) y una tuerca (34).
- B. Una el soporte para brazos mariposa (16) al tubo puente (08), inserte el eje (50) por el soporte para brazos mariposa (16) y el tubo puente (08) y ajuste con dos arandelas planas (33) y dos tuercas (36).
- C. Una el brazo mariposa izquierdo (17L) al lado izquierdo del soporte para brazos mariposa (16) y ajuste con una arandela plana (33) y una tuerca (36). Repita el mismo procedimiento con el brazo mariposa derecho (17R).
- D. Una el manillar (18) al brazo mariposa izquierdo (17L) y ajuste con una arandela plana (31) y un perno (37). Repita el mismo procedimiento con el brazo mariposa derecho (17R).
- E. Una el soporte para polea (57) en los dos orificios del tubo soporte (02) y ajuste con dos pernos (43), dos arandelas planas (32) y dos tuercas (35).
- F. Una el pin (53) al soporte para brazos mariposa (16) y ajuste con una arandela plana grande (76) y la perilla (54).

Paso 5

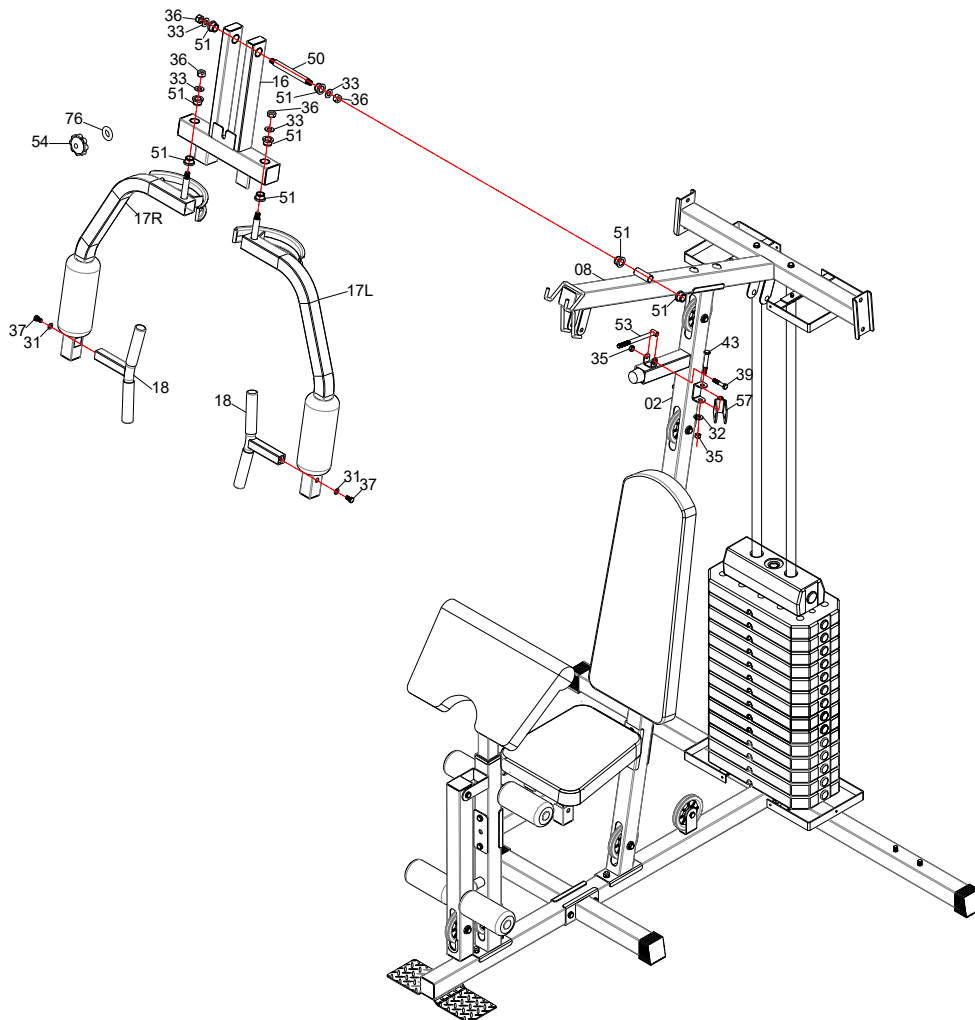

PASOS PARA ENSAMBLAR

PASO 6

A. Una la barra superior izquierda (25L) y la barra superior derecha (25R) al soporte vertical izquierdo (14) y ajuste con dos pernos (46), cuatro arandelas planas (32) y dos tuercas (35).

B. Una el tubo soporte inferior izquierdo (12) al estabilizador trasero (03) y ajuste con dos arandelas planas (32) y dos tuercas (35).

C. Inserte el soporte vertical izquierdo (14) en el tubo soporte inferior izquierdo (12), una el soporte vertical izquierdo (14) al tubo puente (08) y ajuste con la placa de metal (105), dos pernos (45), cuatro arandelas planas (32) y dos tuercas (35).

D. Una el soporte inferior derecho (13) al estabilizador trasero (03) y ajuste con dos arandelas planas (32) y dos tuercas (35).

E. Inserte el soporte vertical derecho (15) en el soporte inferior derecho (13), una el soporte vertical derecho (15) al tubo puente (08) y ajuste con la placa de metal (105), dos pernos (45), cuatro arandelas planas (32) y dos tuercas (35).

Paso 6

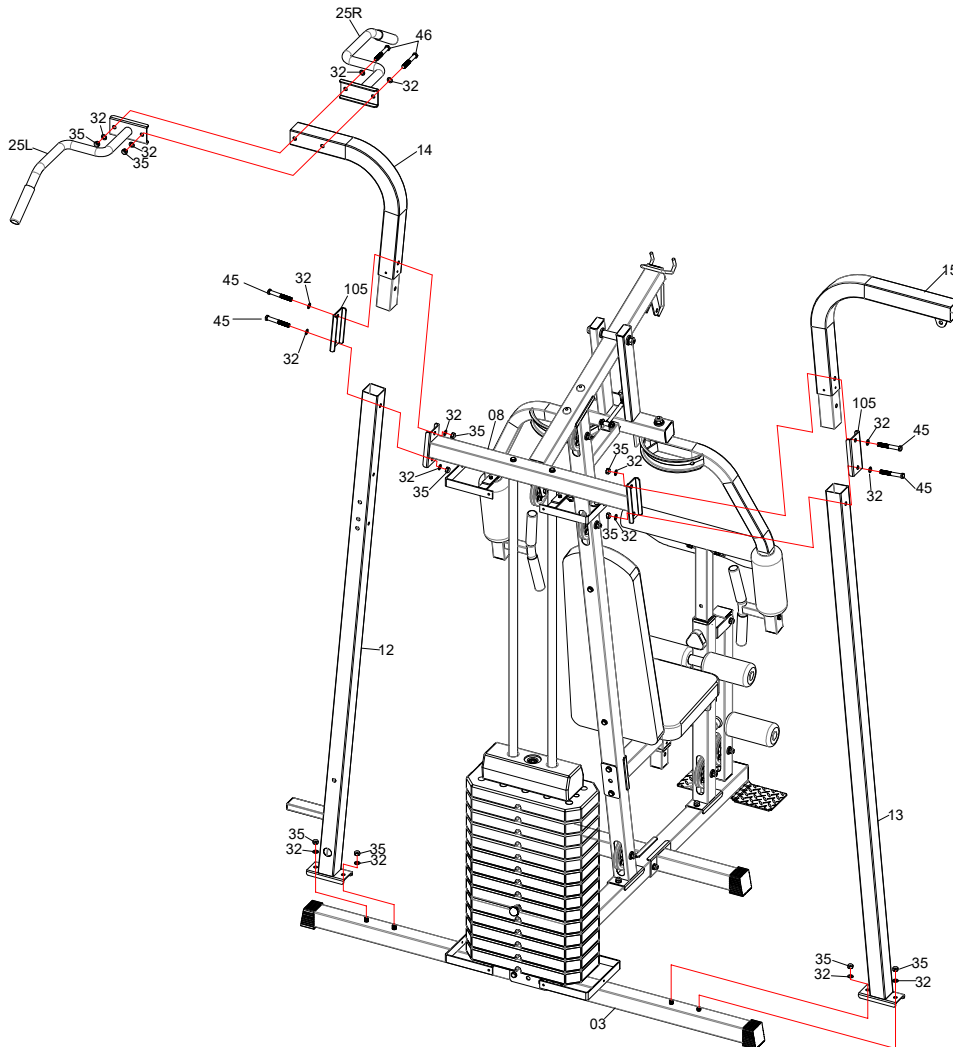

PASOS PARA ENSAMBLAR

PASO 7

- A. Una el soporte del manubrio (24) al soporte vertical izquierdo (14) y ajuste con un perno (46), dos arandelas planas (32) y una tuerca (35) en la posición del orificio inferior, y el orificio superior se inserta con el pin (49).
- B. Una el cojín del asiento (88) al soporte vertical izquierdo (14) y luego ajuste con dos pernos (40) y dos arandelas planas (31).
- C. Una los dos cojines del respaldo para codos (89) en el soporte del manubrio (24) y ajuste con cuatro pernos (40) y cuatro arandelas planas (31).

Paso 7

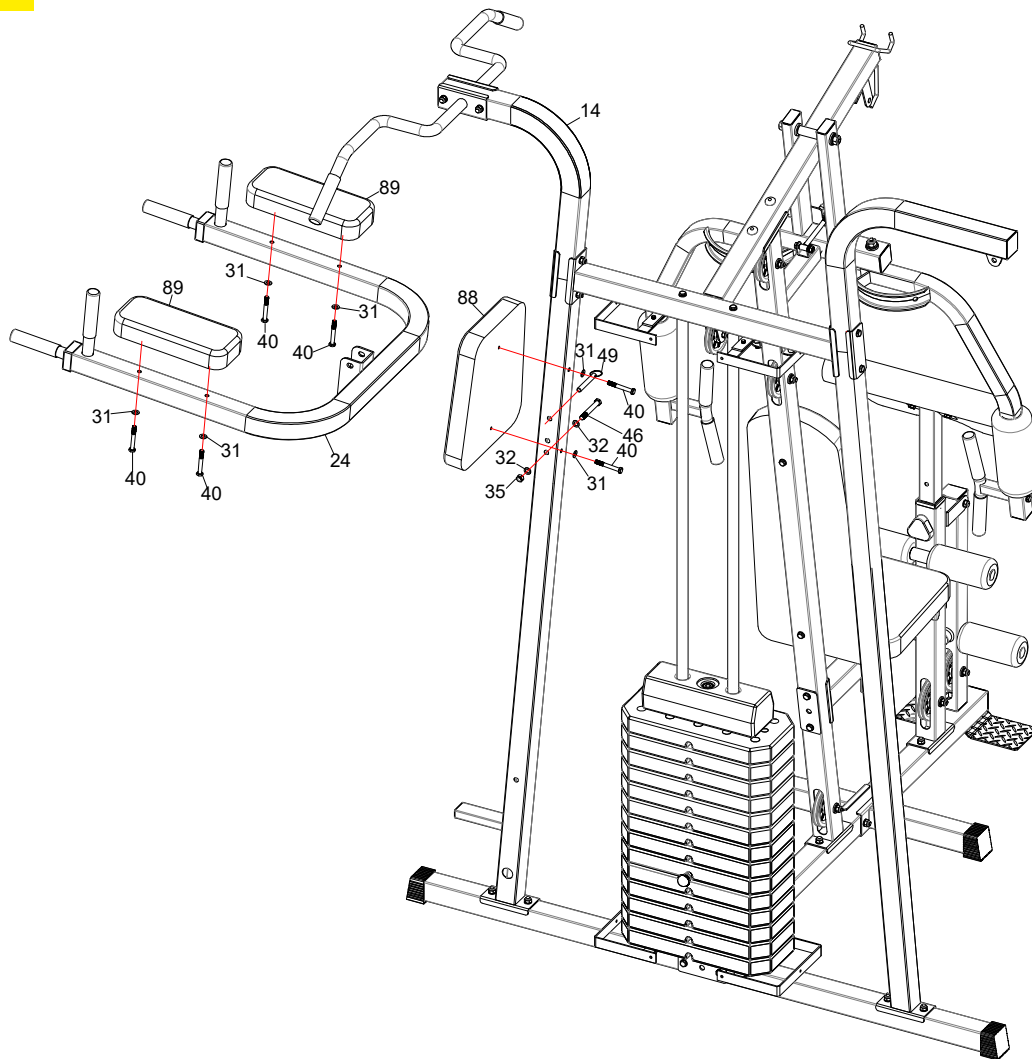

PASOS PARA ENSAMBLAR

PASO 8

- A. Inserte el control deslizante del banco de abdominales (23) en la estructural principal del banco de abdominales (19) y ajuste con el pin (55).
- B. Una el estabilizador trasero del banco de abdominales (22) a la estructural principal del banco de abdominales (19) y ajuste con tres pernos (37) y tres arandelas planas (31).
- C. Una el tubo de ajuste del banco de abdominales (21) al control deslizante del banco de abdominales (23) y ajuste con un perno (44), dos arandelas planas (32) y una tuerca (35).
- D. Una el cojín trasero del banco de abdominales (87) al tubo de soporte del respaldo del banco de abdominales (20) y ajuste con cuatro pernos (39) y cuatro arandelas planas (31).
- E. Una el tubo de soporte del respaldo del banco de abdominales (20) a la estructural principal del banco de abdominales (19) y ajuste con un perno (47), dos arandelas planas (32) y una tuerca (35).
- F. Una el tubo de ajuste del banco de abdominales (21) al tubo de soporte del respaldo del banco de abdominales (20) y ajuste con un perno (47), dos arandelas planas (32) y una tuerca (35).
- G. Una el asiento del banco de abdominales (86) a la estructural principal del banco de abdominales (19) y ajuste con cuatro arandelas planas (31) y cuatro pernos (37).
- H. Una la estructural principal del banco de abdominales (19) al tubo soporte inferior izquierdo (12) y ajuste con el pin (49).
- I. Inserte el tubo para goma espuma del soporte curvo (26) en la estructural principal del banco de abdominales (19). Luego, inserte la goma espuma para el soporte curvo (72) en los dos orificios de cada tubo para goma espuma del soporte curvo (26).
- J. Inserte el tubo para goma espuma del soporte curvo (26) en los orificios del tubo soporte inferior izquierdo (12). Luego, inserte la goma espuma para el soporte curvo (72) en los dos orificios de cada tubo para goma espuma del soporte curvo (26).

Paso 8

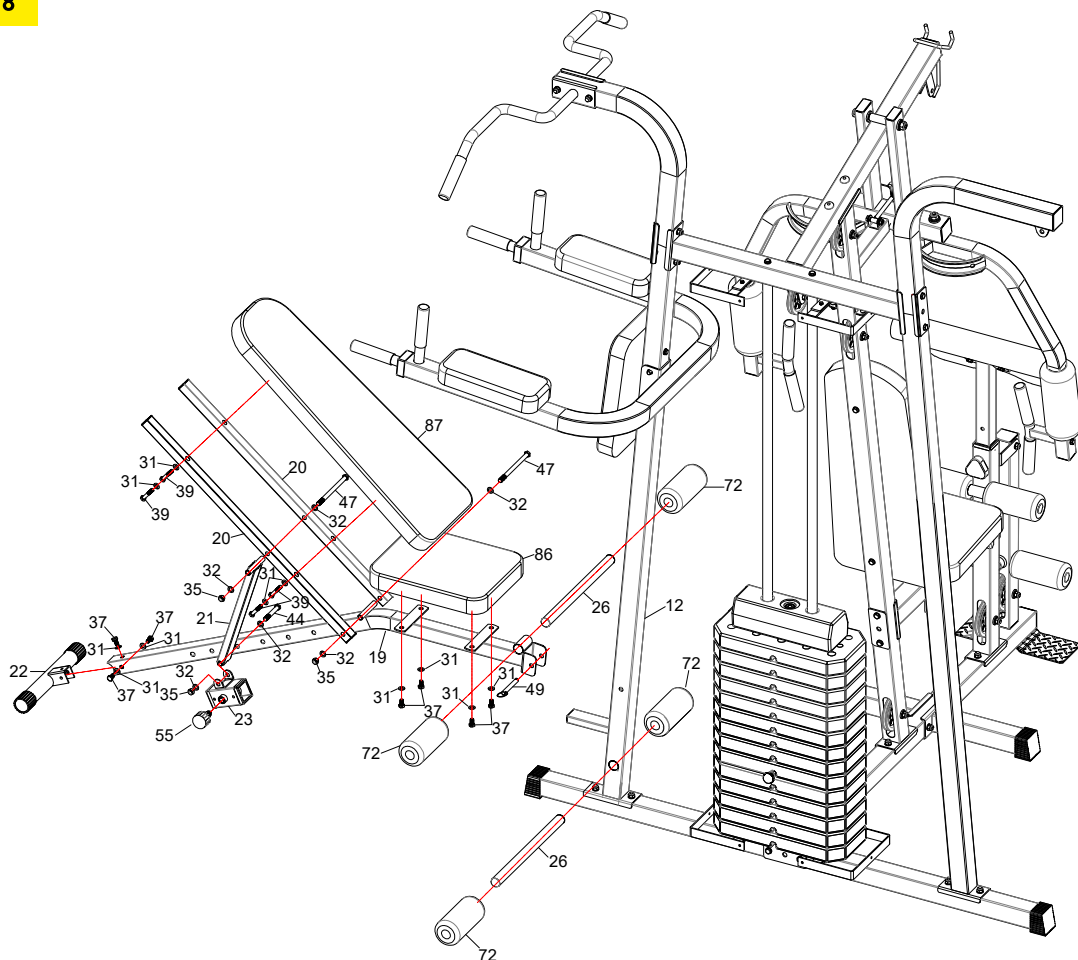

PASOS PARA ENSAMBLAR

PASO 9

- A. Inserte el cable de la barra superior (97) al soporte de apertura en la parte delantera del tubo puente (08). Una el cable de la barra superior (97) a la polea A (92) y coloque la tapa de la polea pequeña (93) hacia ambos lados de la polea A (92). Luego, ajuste con un perno (42) y una tuerca (35).
- B. Pase el cable de la barra superior (97) hacia la parte trasera del equipo a través de la abertura superior del tubo soporte (02) y alrededor de la polea (91), y luego pase el cable (97) hacia debajo de la polea (91). Una la polea (91) al soporte para polea (30) y ajuste con un perno (41) y una tuerca (35).
- C. Pase el cable de la barra superior (97) hacia arriba y alrededor de la polea (91). Una la polea (91) al soporte para polea (30) y ajuste con un perno (41) y una tuerca (35).
- D. Coloque la arandela plana grande (76) en la parte superior de la pesa 10 libras (81). Luego, pase el extremo del cable de la barra superior (97) a través de la arandela plana grande (76) para conectar la parte superior de la barra de selección (77) y ajuste la tensión.
- E. Una la barra superior (28) al tope de bola del cable (97) y conéctela mediante un gancho (94).

Paso 9

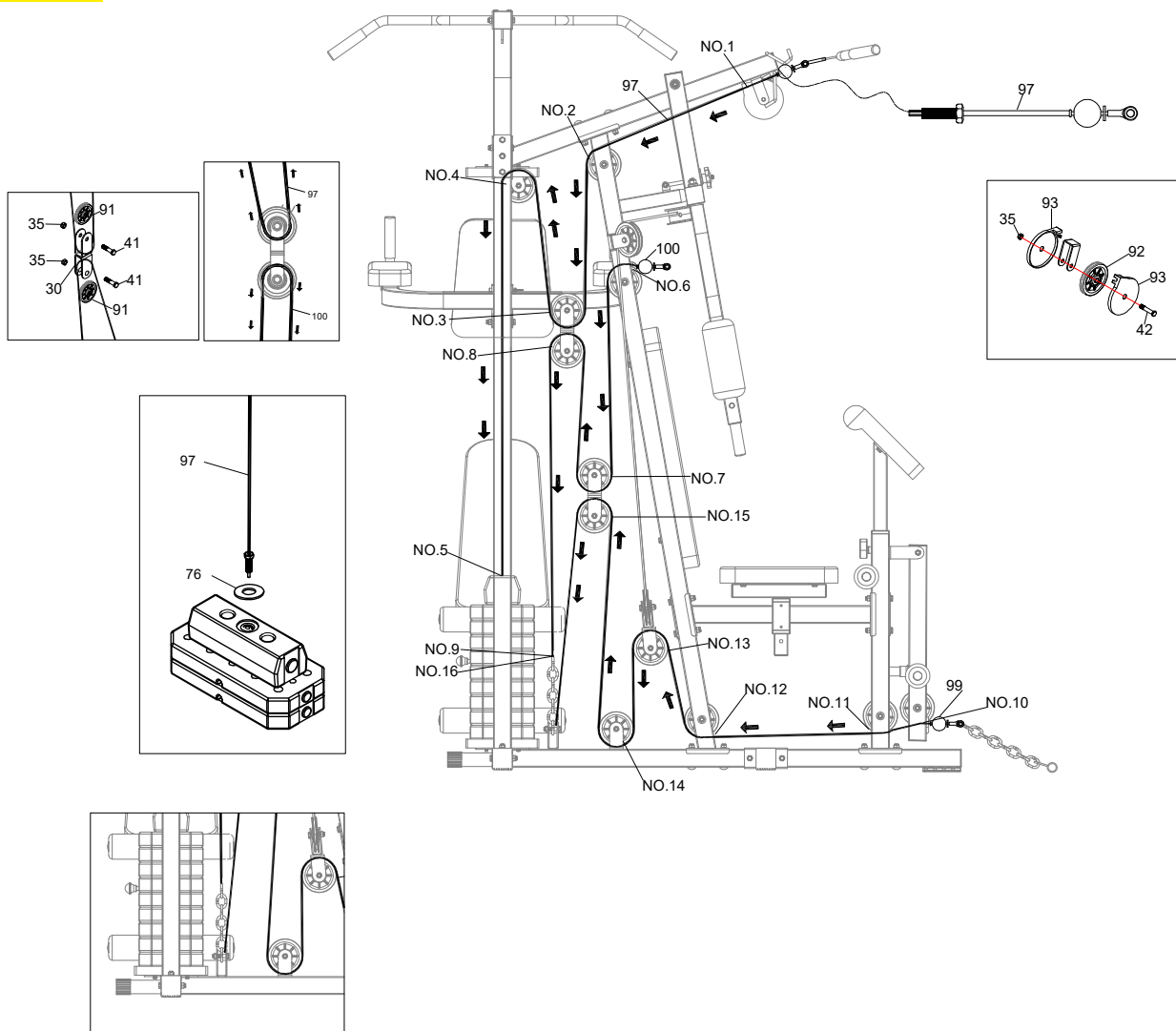

PASOS PARA ENSAMBLAR

PASO 10

A. Una el extremo del cable de la correa para hombros (100) a través de la parte superior de la polea (91) del tubo soporte (02). Luego, pase el cable (100) hacia abajo y alrededor de la polea (91). Una la polea (91) al soporte para polea (30) y ajuste con un perno (41) y una tuerca (35).

B. Pase el cable de la correa para hombros (100) hacia arriba y alrededor de la polea (91). Una la polea (91) a la parte inferior del soporte para polea (30) y ajuste con un perno (41) y una tuerca (35).

C. Pase el cable de la correa para hombros (100) hacia abajo y conéctelo con el soporte en la base (01) utilizando la cadena de 6 eslabones (95) y un gancho (94). El extremo inferior de la cadena de 6 eslabones (95) se fija a la base (01) con un perno (41) y una tuerca (35).

F. Una la correa para hombros (90) al extremo frontal del cable de la correa para hombros (100) conectándola mediante un gancho (94).

Paso 10

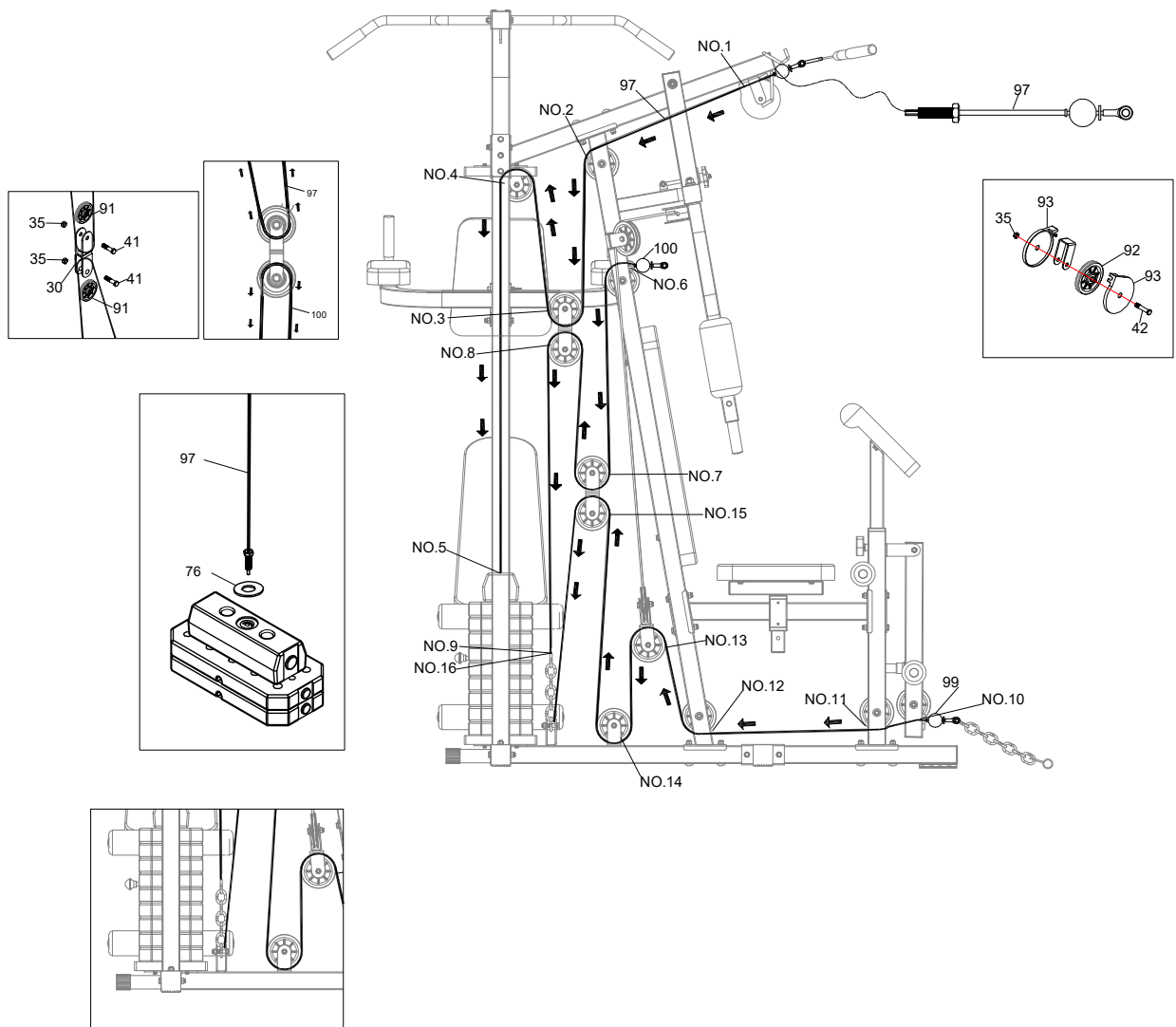

PASOS PARA ENSAMBLAR

PASO 11

A. Una el extremo del cable del brazo mariposa (98) en el brazo mariposa izquierdo (17L) y ajuste con un perno (37), una arandela plana (31) y una tuerca (34).

B. Pase el cable del brazo mariposa (98) alrededor de la polea (91), luego una la polea (91) al soporte para polea (57) en la parte izquierda del tubo soporte (02) y ajuste con un perno (41) y una tuerca (35).

C. Pase el cable del brazo mariposa (98) alrededor de la polea (91), luego una la polea (91) a la parte superior del soporte bidireccional para polea (29) y ajuste con un perno (41) y una tuerca (35).

D. Pase el cable del brazo mariposa (98) hacia arriba y alrededor de la polea (91). Una la polea (91) al soporte para polea (57) en la parte derecha del tubo soporte (02) y ajuste con un perno (41) y una tuerca (35).

E. Una el otro extremo del cable del brazo mariposa (98) en el brazo mariposa derecho (17R) y ajuste con un perno (37), una arandela plana (31) y una tuerca (34).

Paso 11

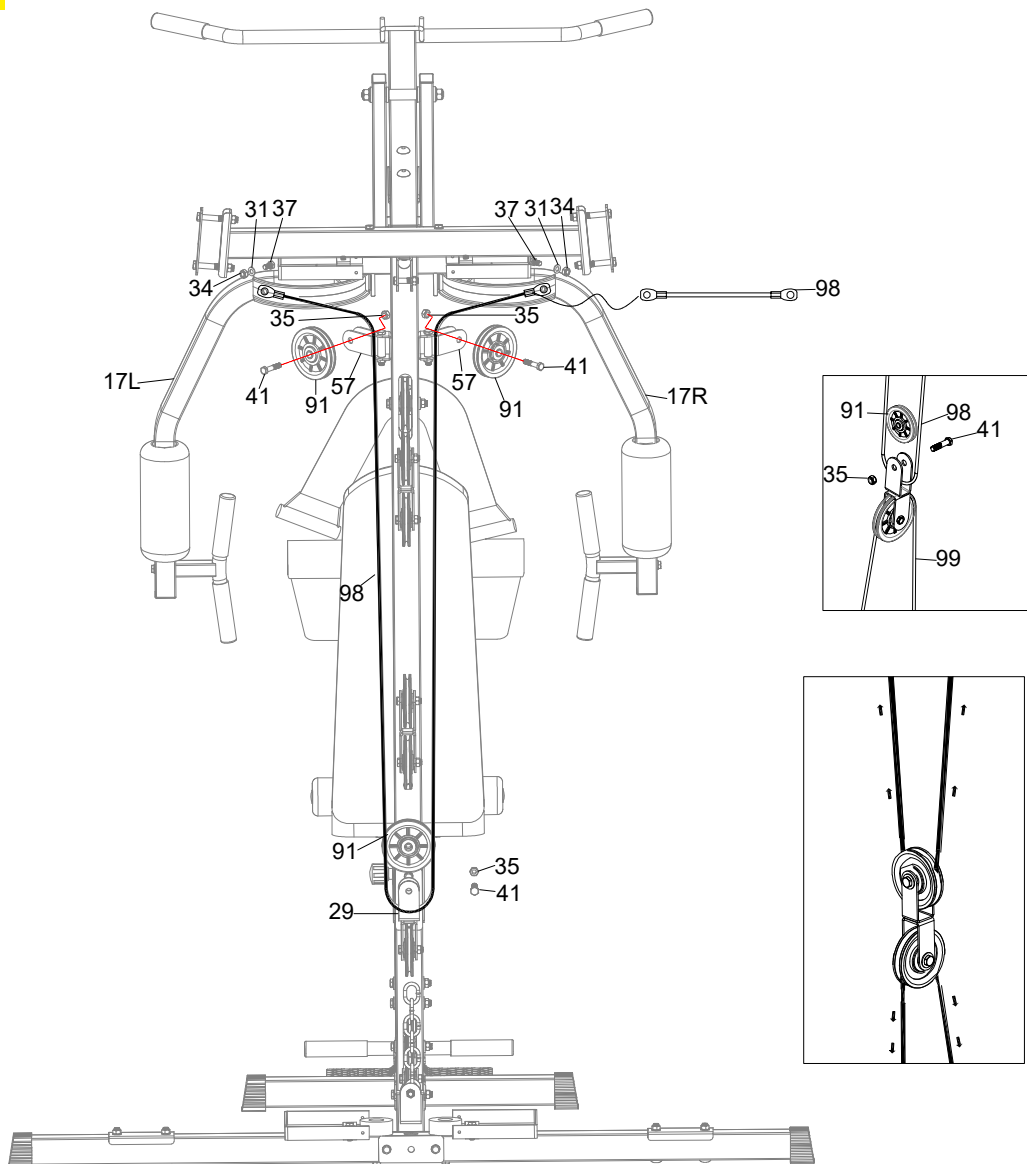

PASOS PARA ENSAMBLAR

PASO 12

A. Una el cable de la barra inferior (99) al tubo soporte curvo (07), alrededor de la parte inferior de la polea (91). Luego, pase el cable (99) a través de la parte inferior de la polea (91) del tubo poste del predicador (06) y tubo soporte (02), alrededor de la polea (91) desde abajo. Luego, pase el cable (99) hacia arriba y alrededor de la polea (91). Una la polea (91) a la parte inferior del soporte bidireccional para polea (29) y ajuste con un perno (41) y una tuerca (35).

B. Pase el cable (99) hacia abajo y alrededor de la parte inferior de la polea (91). Una la polea (91) a la base (01) y ajuste con un perno (41) y una tuerca (35).

C. Pase el cable (99) hacia arriba y alrededor de la parte inferior de la polea (91). Una la polea (91) a la parte inferior del soporte para polea (30) y ajuste con un perno (41) y una tuerca (35). Pase el cable (99) hacia abajo y fíjelo en el soporte de la base (01) con un perno (41) y una tuerca (35) junto con la cadena de 6 eslabones (95).

D. Una la cadena de 15 eslabones (96) al extremo con la bola de tope del cable (99) y ajuste con un gancho (94). Una la barra inferior (27) a la cadena de 15 eslabones (96) y ajuste con un gancho (94).

Paso 12

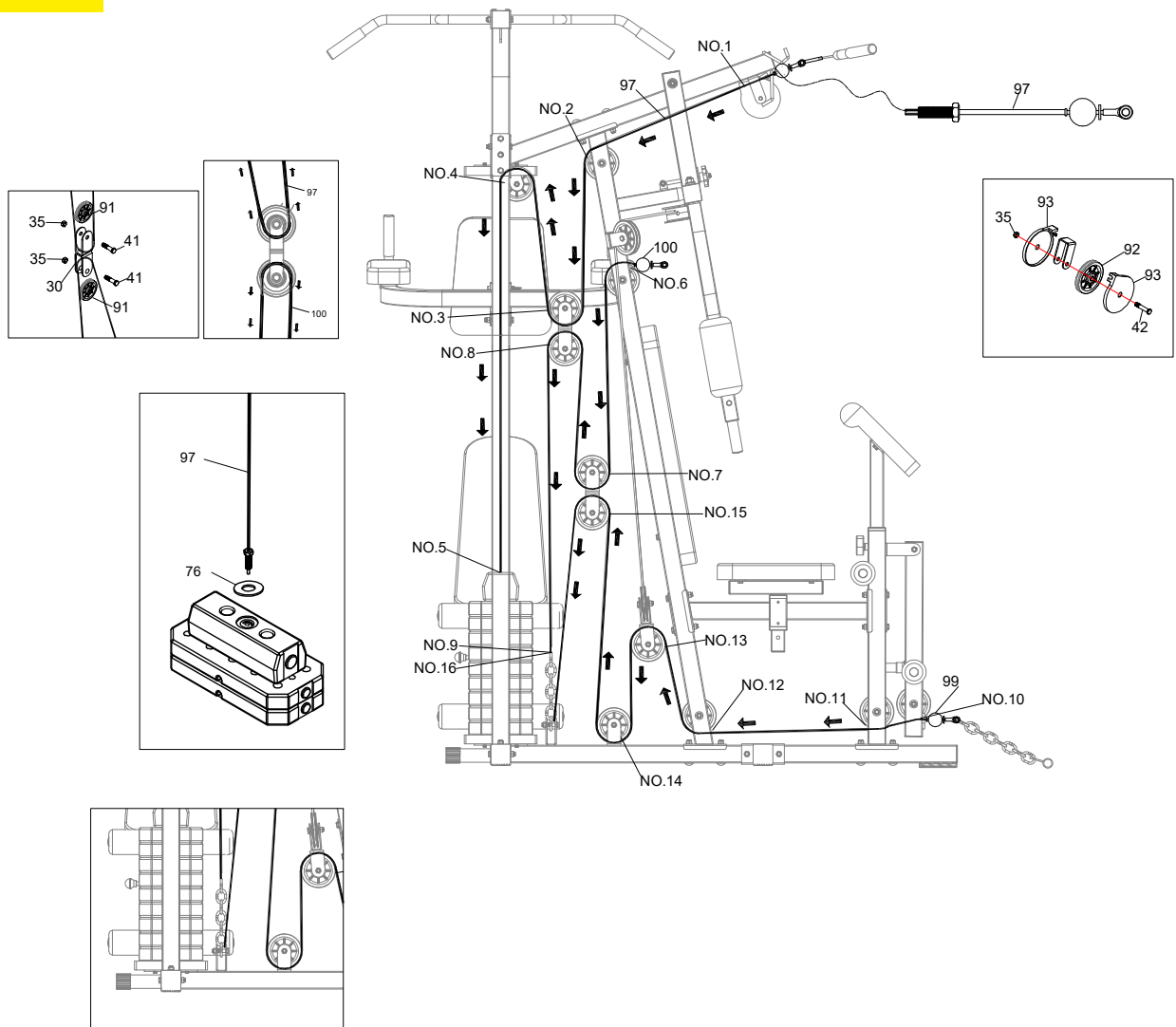

PASOS PARA ENSAMBLAR

PASO 13

A. Ajuste la dirección del logotipo en el protector (104). Luego, una el protector izquierdo (104) al soporte del protector (101) y ajuste con dos velcros (102). Repita el mismo procedimiento con el protector (104) hacia el lado derecho.

Paso 13

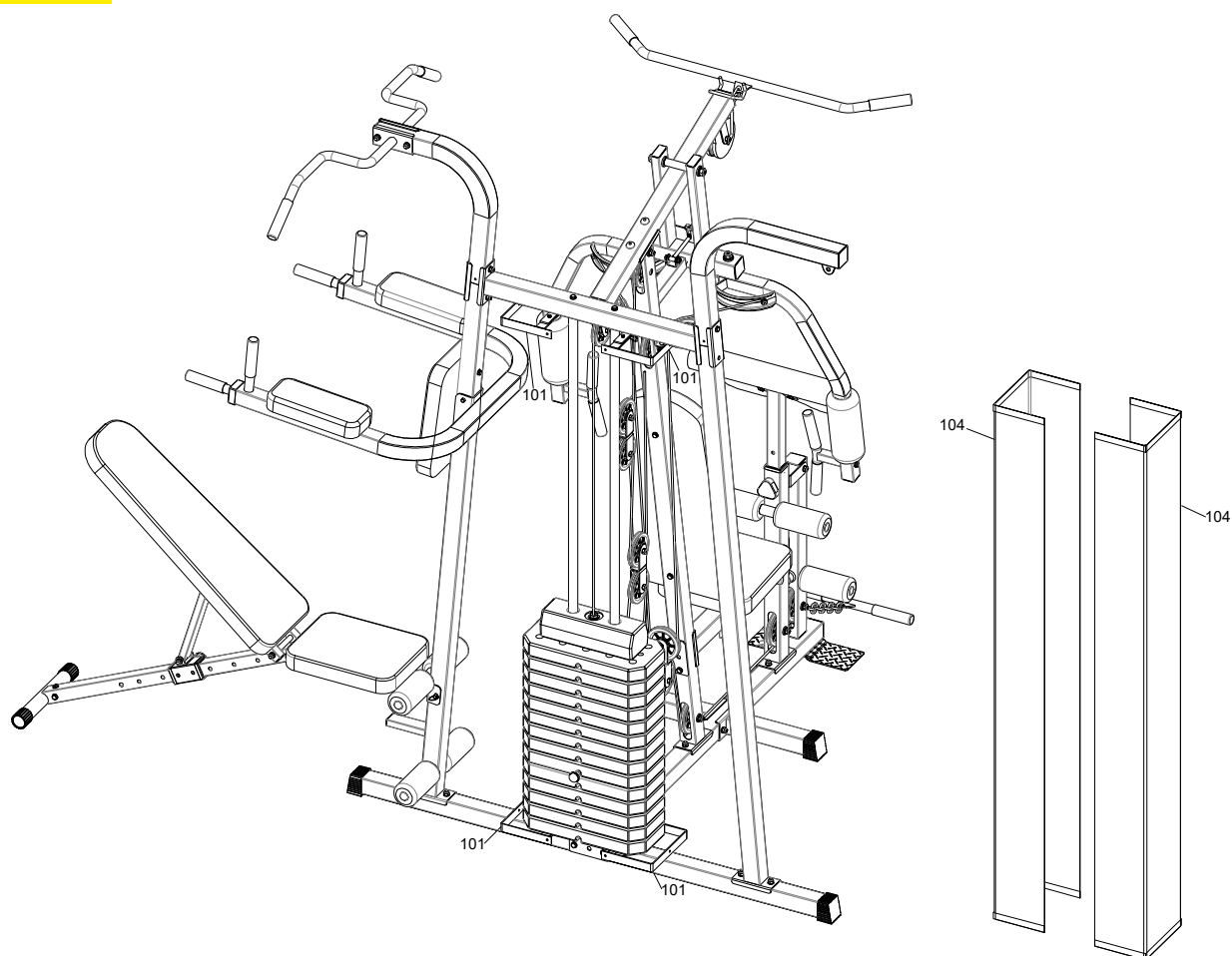

ESTE PRODUCTO ES PARA USO EXCLUSIVO DOMÉSTICO, NO APTO PARA USO EN ESTABLECIMIENTOS PROFESIONALES O DE SALUD DE NINGÚN TIPO.

NO SE ACEPTAN RECLAMOS POR LOS PRODUCTOS QUE PRESENTEN LAS SIGUIENTES CARACTERÍSTICAS:

- Golpes.
- Caídas.
- Mal uso.
- Instalación o armado incorrecto o inadecuado; uso excesivo, comercial y/o profesional del producto.
- Daños producidos por oxidación, sulfatación, humedad, exposición a la lluvia y/o al agua o a fuentes de calor excesivo, uso de abrasivos, corrosión.
- Daños causados por la adaptación de piezas y/o accesorios que no pertenezcan al producto.



MÉXICO FITNESS
Teléfono: 01800-838-6825
En CD MX 53353837 / 55134050
Página web: www.mexicof.com
Mail: servicio@mexicof.com



**PARA HACER USO DE LA GARANTÍA,
ADQUIRIR PARTES Y/O ACCESORIOS,
POR FAVOR TOMA CONTACTO POR
MEDIO DE NUESTRO TELÉFONO,
WEBSITE O DIRECCIÓN.**

**IMPORTADOR: COMERCIALIZADORA MEXICO AMERICANA S. DE R.L. DE C.V.
AV. NEXTENGO NO. 78 COL. SANTA CRUZ ACAYUCAN, AZCAPOTZALCO,
CIUDAD DE MEXICO, MEXICO. C.P. 02770. TEL 58991200 EXT.31616. MODELO:
MTDP-HC176A. CONTENIDO: 15 PESAS Y 1 PIEZA DESARMADA. DESCRIPCION: ARTICULO
PARA EJERCITARSE (GIMNASIO MULTI-FUNCIONAL). MARCA: ATHLETIC WORKS.
HECHO EN CHINA. NO MOJE EL PRODUCTO.**